

**Características Elétricas**  
Electrical Characteristics

**Y16007-03S**  
Y16007-03S

Tipo Type	Yagi Yagi
Faixa de Frequência Bandwidth	156 a 164 MHz 156 up to 164 MHz
Ganho Nominal Nominal Gain	8,0 dBi 8,0 dBi
Impedância Nominal Nominal Impedance	50 Ohms 50 Ohms
R.O.E V.S.W.R	< 1,3:1 < 1,3:1
Polarização Polarization	Linear Linear
Relação Frente-Costas Front-to-Back Ratio	18 dB 18 dB
Isolação por Polarização Cruzada Cross Polarization	25 dB 25 dB
Feixe -3 dB @160 MHz – Plano E -3 dB Beamwidth @160 MHz – E Plane	65° 65°
Feixe -3 dB @160 MHz – Plano H -3 dB Beamwidth @160 MHz – H Plane	126° 126°
Potência Máxima de Entrada Maximum Input Power	150 W 150 W
Máximo Lóbulo lateral $\phi < 100^\circ$ Upper Sidelobe $\phi < 100^\circ$	-13 dB 13 dB
Máximo Lóbulo lateral $\phi \geq 100^\circ$ Upper Sidelobe $\phi \geq 100^\circ$	-18 dB 18 dB



**Diagrama de Radiação @160 MHz Plano - E**  
Radiation Pattern @160 MHz – E Plane

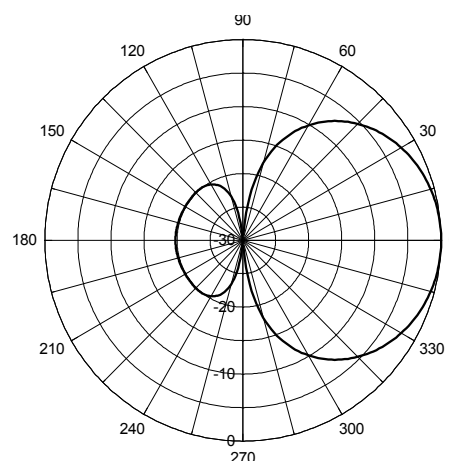

**Diagrama de Radiação @160 MHz Plano – H**  
Radiation Pattern @160 MHz – H Plane

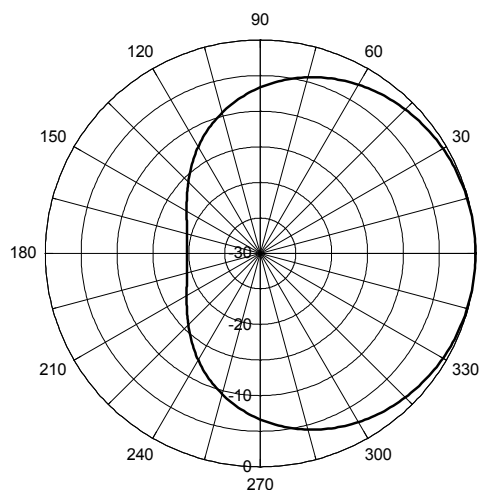

**Características Mecânicas**  
Mechanical Characteristics

Conector Connector Type	N Fêmea N Female
Peso (com ferragem) Weight (with stand)	1,2 Kg 1,2 Kg
Área Exposta ao Vento Wind Area	0,158 m <sup>2</sup> 0,158 m <sup>2</sup>
Dimensões Máximas (C X L X A) Maximum Dimensions (L X W X H)	794x1000x100 mm 794x1000x100 mm
Montagem Assembly	Tubo Redondo 1 1/4" 1 1/4" Round tube

**Materiais Empregados**  
Employed Materials

Estrutura Structure	Perfil tubular de alumínio liga naval 6351-T6 Perfil tubular de alumínio 6351-T6 alloy
Circuito de acoplamento Coupling Curcuit	Acoplamento capacitivo com micro-cabo coaxial de PTFE, encapsulado com resina epoxídica Brass with Capacitive coupling with PTFE micro-cable
Tratamento de superfície Surface Treatment	Primer aeronáutico com cobertura de verniz PU Sealant primer with PU varnish coverage
Suporte Stand	Suporte em alumínio injetado. Grampos, porcas e arruelas em aço galvanizado a fogo Stand built with injected aluminum. Staples, nuts and washers built in galvanized steel